

Арт

Защита картера Mazda 3

Год выпуска 2009- по н.в.

Двигатель 1,6/2,0

Коробка: МКПП/АКПП

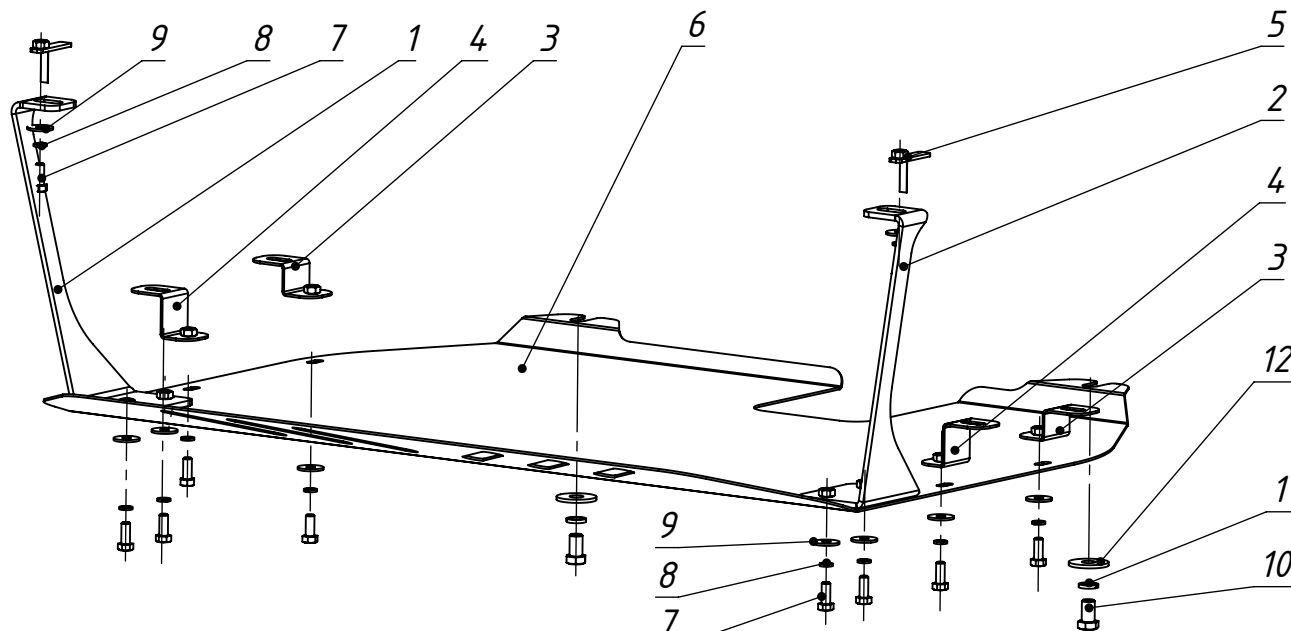

1. Демонтировать штатный пыльник.
2. Установить закладные планки (поз. 5) в отверстия лонжеронов.
3. Прикрутить кронштейны (поз. 2, 1) к лонжеронам болтами (поз. 7) с шайбами (поз. 8, 9).
4. Наживить болты (поз. 10) с шайбами (поз. 11, 12) в резьбовые отверстия подрамника.
5. Защиту картера (поз. 6) навесить U-образными пазами на наживленные болты.
6. Закрепить защиту (поз. 6) в передней части болтами (поз. 7) с шайбами (поз. 8, 9) к кронштейнам (поз. 1, 2).
7. Прикрутить кронштейны (поз. 3, 4) болтами (поз. 7) с шайбами (поз. 8, 9) к защите картера (поз. 6).
8. Прикрутить кронштейны (поз. 3, 4) к штатным отверстиям пыльника штатными винтами.
9. Затянуть весь крепеж.

| Поз. | Наименование | К-во |
|------|-------------------------------|------|
| 1 | Кронштейн правый | 1 |
| 2 | Кронштейн левый | 1 |
| 3 | Кронштейн задний | 2 |
| 4 | Кронштейн средний | 2 |
| 5 | Планка закладная | 2 |
| 6 | Защита картера | 1 |
| 7 | Болт М8х20 ГОСТ 7798-70 | 10 |
| 8 | Шайба 8 Н ГОСТ 6402-70 | 10 |
| 9 | Шайба 8 ГОСТ 6958-78 | 10 |
| 10 | Болт М12х20х1.25 ГОСТ 7798-70 | 2 |
| 11 | Шайба 12 Н ГОСТ 6402-70 | 2 |
| 12 | Шайба 12 ГОСТ 6958-78 | 2 |